

ELF 400 SV

ELF 400 Spout



ELF 400 Handheld



ELF 400 Injection



Ilustračné fotky: Stroje vybavené príslušenstvom

Náš vstupný model, ELF 400 SV, bol vyvinutý ako malý ťahúň a skutočný výrobný pomocník! Dávkovací stroj zaručuje rýchle a precízne dávkovanie hmotností a na čistenie sa dá za niekoľko sekúnd kompletne rozobrať. Mimoriadne solídny a vždy pripravený na použitie, ELF 400 SV sa rýchlo stane dôležitou súčasťou vašej výroby.

PREDNOSTI:

- Potrebuje len málo priestoru - pohodlne sa zmestí na každý stôl
- Kontrola rýchlosti a porcií
- Solídna konštrukcia z ušľachtilej ocele
- Robustný dizajn
- Rýchle čistenie
- Jednoduchá demontáž a zmena výrobku bez použitia náradia
- Objem dávkovania od 9 ml do 419 ml

ZVLÁŠTNOSTI:

- Objemové dávkovanie
- K dispozícii 5 produktových valcov pre najrôznejšie objemy dávkovania
- Lievik s 22 litrovým objemom

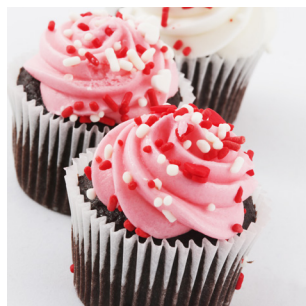

OBSAH DODÁVKY

- Návod na rýchle spustenie a sada náhradných dielov

VELKOŠŤ VALCA

OBJEM DÁVKOVANIA

VELKOŠŤ VALCA	MIN	MAX
3"	53 ml	419 ml
2.5"	24 ml	285 ml
2"	23 ml	185 ml
1.5"	10 ml	95 ml
1"	9 ml	42 ml

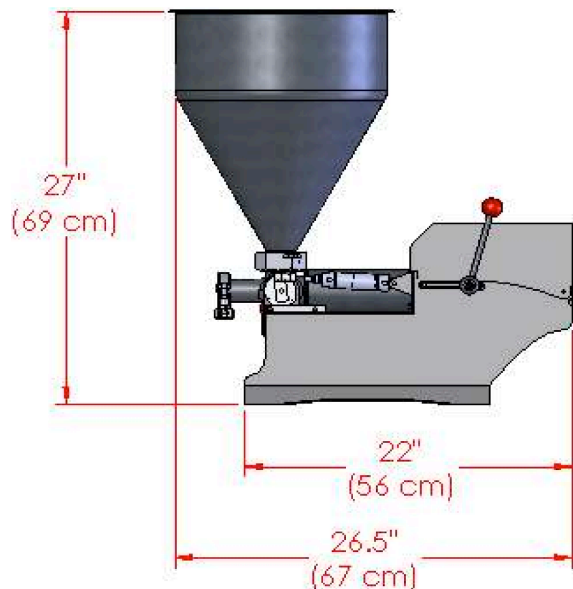
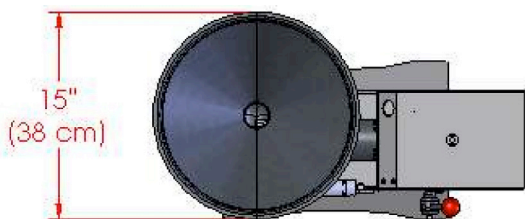

INFORMÁCIE O BALENÍ

- Rozmery balenia: 75 cm x 50 cm x 85 cm; hmotnosť balenia: 24 kg



RÝCHLOSŤ

- Do 140 porcií/min. (8.400 porcií/h) v závislosti od objemu dávkovania a konzistencie



PRIPOJENIE

- Stlačený vzduch: 3 - 5 CFM pri 80 psi (88.5 - 141.5 litrov/min. pri 5.5 bar)



VELKOŠŤ KÚSKOV

- Do 19 mm (mäkké kúsky)

CERTIFIKÁTY



Zastúpenie UNIFILLER
na Slovensku:

TECHNOPEK s.r.o.
Buzitka 220
985 41 Buzitka
Slovenská republika

info@technopek.sk
www.technopek.sk